

# sonoro STAND



Änderungen und Irrtümer vorbehalten, Abbildung ähnlich.

Sie heben Ihr Design-Audiosystem auf die richtige Höhe für eine optimale akustische Wiedergabe. Die sonoro STANDS sind die ideale Ergänzung für unser MEISTERSTÜCK (Gen.2). Vibrations-Dämm-Material auf der Auflagefläche und im hinteren Standbein minimiert unerwünschte Vibrationen. Die höhenverstellbaren Füße lassen sich mit der formschönen Kontermutter fixieren und sorgen

für einen sicheren Stand. Unterlagen aus Kork schützen auf natürliche Weise Ihren Fußboden. Das MEISTERSTÜCK (Gen.2) lässt sich mit den mitgelieferten Klettverschluss Pads am Ständer fixieren. Passende Kabel verschwinden im hinteren Standbein und werden mit Silikonstopfen gegen ein Herausrutschen gesichert.

sonoro

GERMAN AUDIO DESIGN  
[www.sonoro.com](http://www.sonoro.com)

# sonoro STAND

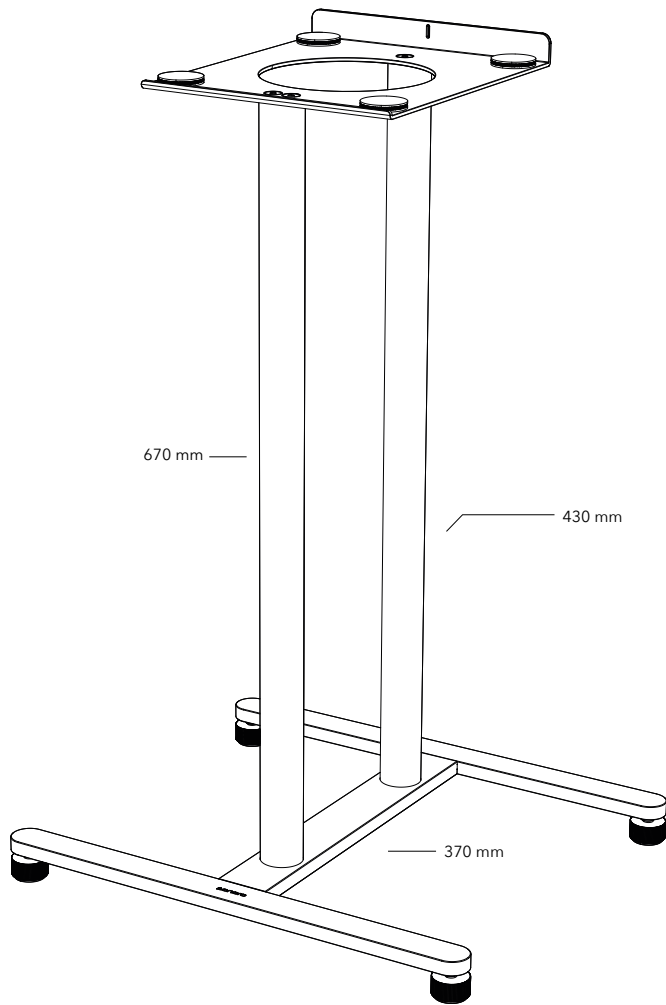

ca. 4 kg



Silber (matt)



Schwarz (matt)

## DESIGN

Stabiles Aluminium in luftigem Design, veredelt mit hochwertigem, mattem Lack. Gestaltet und entwickelt in Deutschland.

## PRODUKTHIGHLIGHTS

- Stabile Aluminiumkonstruktion
- Spezielles Vibrations-Dämm-Material minimiert unerwünschte Vibrationen
- Höhenverstellbare Füße
- Kabelschacht im hinteren Standbein mit Silikonstopfen
- Hohe Traglast von 25 kg
- Korkunterlagen zum Schutz des Fußbodens